



Optimized Ingredient Flow

The stainless-steel blending shaft is completely sealed to keep food out of hard-to-clean areas. The bell guard's unique design protects the immersion blender's blades from damage and reduces suction, so ingredients flow easily through the blades, preventing clogging and messy splashes.

Smart Product Design

- Five wand sizes designed to handle volumes from 3 to 80 gallons
- Detachable and dishwasher-safe for hassle-free cleaning
- One-year warranty

Optimisation du flux d'ingrédients

Le pied mélangeur en acier inoxydable est complètement étanche pour empêcher les aliments de pénétrer dans les zones difficiles à nettoyer. La conception unique du protège-cloche protège les lames du mixeur plongeant contre les dommages et réduit la succion, de sorte que les ingrédients s'écoulent facilement à travers les lames, évitant ainsi le colmatage et les éclaboussures salissantes.

Conception de produit intelligente

- Cinq tailles de bras conçues pour gérer des volumes de 12 à 300 litres
- Amovible et lavable au lave-vaisselle pour un nettoyage sans tracas
- Garantie d'un an

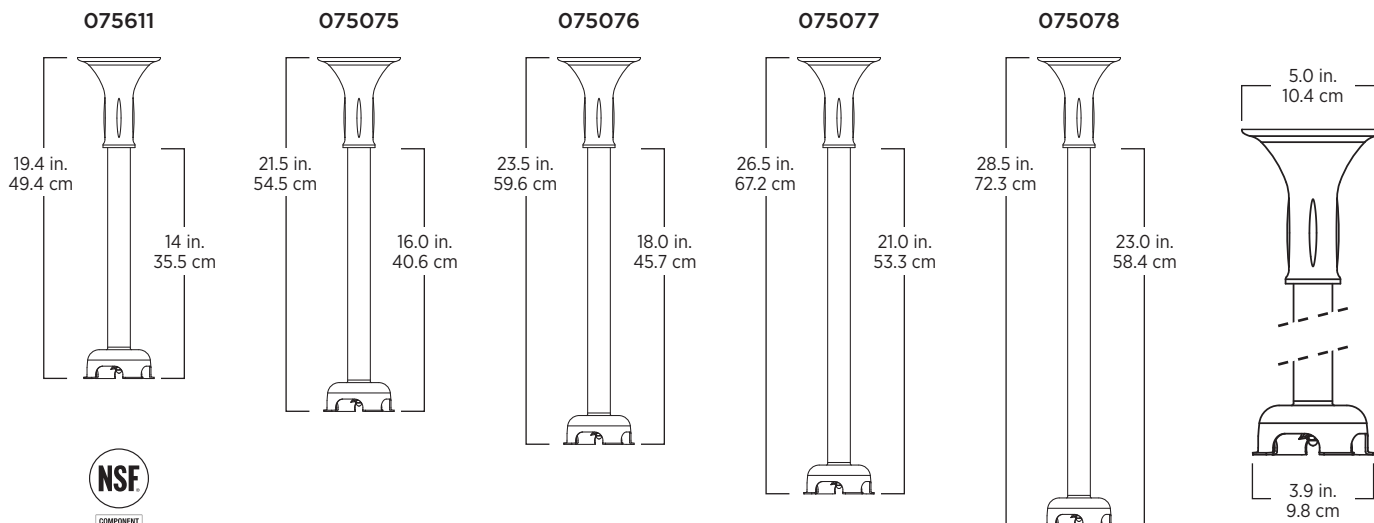

Includes the Immersi-Prep Blending Wand.

The Immersi-Prep Blending Wand is backed by a one-year warranty. For more complete warranty terms and conditions, please visit vitamix.com/commercial.

Comprend le bras mélangeur Immersi-Prep.

Le bras mélangeur Immersi-Prep est couvert par une garantie d'un an. Pour connaître les conditions de garantie complètes, veuillez visiter le site vitamix.com/commercial.

Product Specifications	
Item Number	075611 - 14" Wand 075075 - 16" Wand 075076 - 18" Wand 075077 - 21" Wand 075078 - 23" Wand
Net Weight lbs (lbs with box)	3.8 lbs (5.5 lbs) - 14" Wand 4.3 lbs (6.2 lbs) - 16" Wand 4.5 lbs (6.6 lbs) - 18" Wand 5.1 lbs (7.4 lbs) - 21" Wand 5.4 lbs (7.8 lbs) - 23" Wand
Dimensions (HxWxD)	19.4 x 5.0 x 5.0 in. - 14" Wand 21.5 x 5.0 x 5.0 in. - 16" Wand 23.5 x 5.0 x 5.0 in. - 18" Wand 26.5 x 5.0 x 5.0 in. - 21" Wand 28.5 x 5.0 x 5.0 in. - 23" Wand

Spécifications du produit	
Numéro d'article	075611 - Bras de 35.5 cm 075075 - Bras de 40.6 cm 075076 - Bras de 45.7 cm 075077 - Bras de 53.3 cm 075078 - Bras de 58.4 cm
Poids Net kg (kg avec la boîte)	1.7 kg (2.1 kg) - Bras de 35.5 cm 1.9 kg (2.8 kg) - Bras de 40.6 cm 2.0 kg (2.9 kg) - Bras de 45.7 cm 2.3 kg (3.4 kg) - Bras de 53.3 cm 2.4 kg (3.5 kg) - Bras de 58.4 cm
Dimensions (HxLxP)	49.4 x 12.7 x 12.7 cm - Bras de 35.5 cm 54.5 x 12.7 x 12.7 cm - Bras de 40.6 cm 59.6 x 12.7 x 12.7 cm - Bras de 45.7 cm 67.2 x 12.7 x 12.7 cm - Bras de 53.3 cm 72.3 x 12.7 x 12.7 cm - Bras de 58.4 cm

Contact Information / Coordonnées

Commercial Sales / Ventes Commerciales	Technical Support / Soutien Technique
+1.440.782.2450	+1.440.782.2450
international@vitamix.com	commercialts@vitamix.com

vitamix.com/commercial

For more information, contact your local foodservice distributor.

Pour obtenir de plus amples renseignements, communiquez avec votre distributeur d'équipement de restauration local.

